

鳥獣被害とは・・・鳥害対策の例

鳥害

野生鳥獣による被害は、ハト、スズメ、カラス、ヒヨドリ、ムクドリなどの鳥害が多く見られます。ビル・マンションのベランダや屋上施設、工場・倉庫、寺院などに飛来、営巣し、糞や羽毛などにより汚染され、異臭、ダニ、感染症の原因となり建物を劣化させます。

獣害(小・中型)

近年、都市部でもハクビシン、アライグマ、コウモリなど外来種による被害が増えています。家屋の床下や屋根裏などに入り込み、建物の被害に加え感染症のリスクや精神衛生的にも影響をもたらします。

獣害(大型)

シカ、イノシシ、サルなどによる農業被害や林業被害も大変深刻な問題です。これらの背景には、生態系の変化のみならず、開発の進行による野生動物の生息地の分断・縮小や、中山間地域の衰弱に伴う森林や農地の荒廃など環境変化に伴う影響も大きいと考えられます。



侵入防止

鳥の着地場所に設置し、着地出来ないようにする方法。
電気ショックシステム、スパイク(剣山)、ワイヤーなど数種類あります。

防鳥ネット

進入を防ぎたい箇所にネットを張る方法。鳥の種類、現場によってネットの種類も選択します。

メッシュパイプ・金網

メッシュパイプや金網で隙間を埋めて、鳥の侵入を防ぐ方法。家庭用太陽光パネルの下など、小さな隙間も外観や機能性を保ち、侵入防止します。

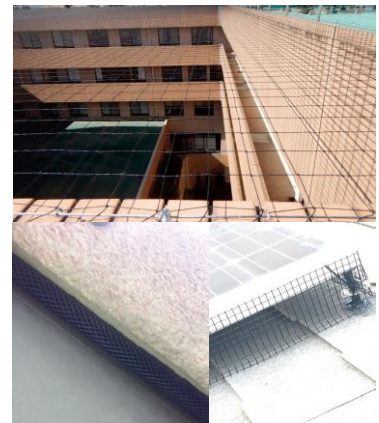

着地防止

鳥の着地場所に設置し、着地出来ないようにする方法。
電気ショックシステム、スパイク(剣山)、ワイヤーなど数種類あります。

電気ショックシステム

鳥の着地場所に通電レールを張り巡らし、そこへ着地した鳥に電気ショックを与えるシステム。何度か同じ体験をさせる事で、学習効果により鳥はその周辺を遠ざけるようになります。

スパイク

鳥の着地場所に針状の器具を設置して、物理的に止まりづらくする方法。スパイクは数多くの種類が市販されておりますが、形状は鳥の種類に応じて選択します。素材は「金属製」と「樹脂製」に分類できます。

ワイヤー

鳥が着地する場所にワイヤーを設置し、物理的に止まりづらくする方法。手すりやパイプ部分など筒状の箇所や、人が触れる可能性のある場所に設置できます。



鳥害対策商品

鳥害対策商品はハトの執着度を考慮して資材を選定して下さい。

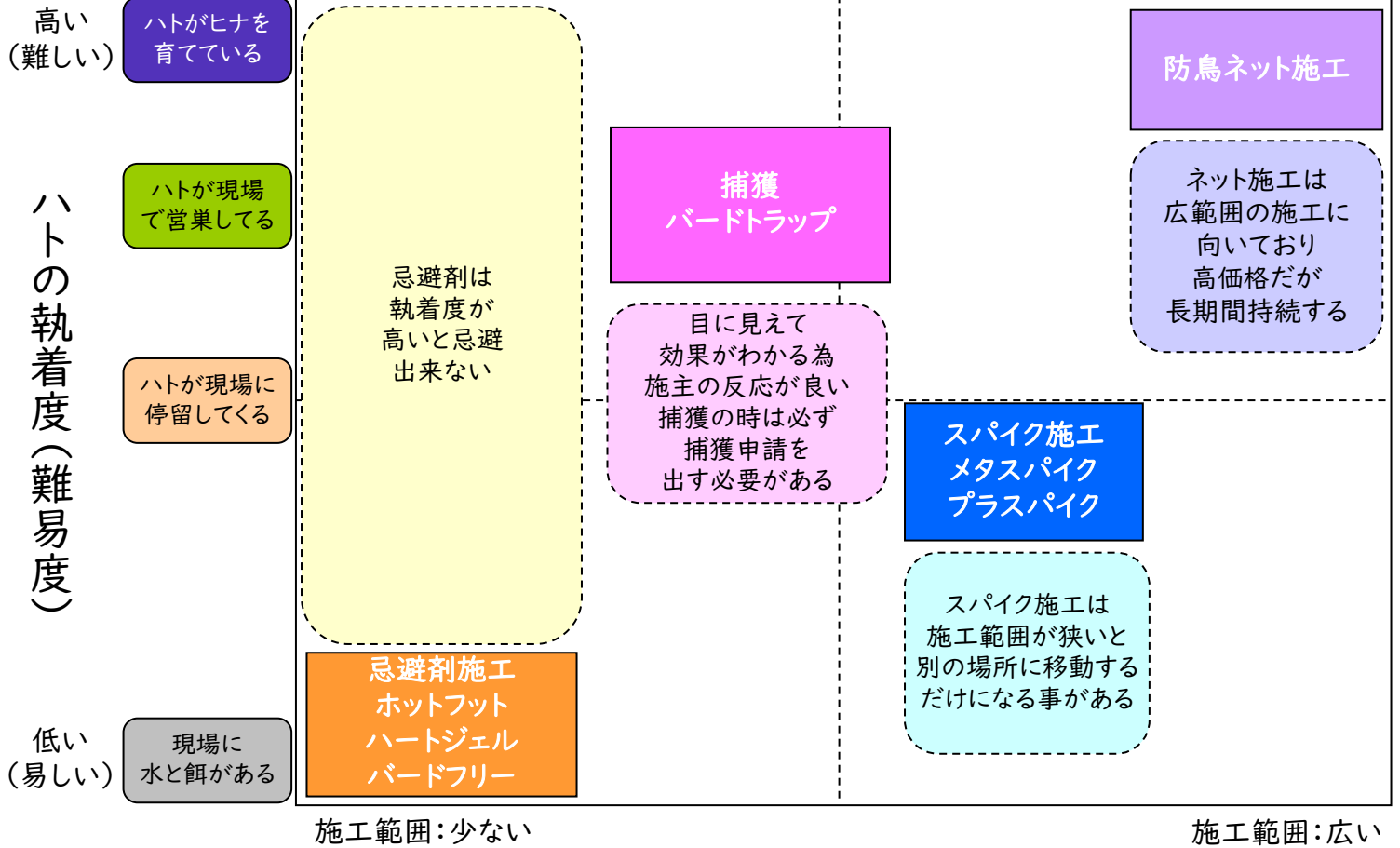

忌避剤 ホット・フット

鵬図在庫有

0005609



■商品特長

- ・ベトベト感のみで忌避し、粘度は非常に高く、無臭。
- ・色は半透明のベージュ色。
- ・耐候性、耐熱性に優れ、180℃の高温でも流出しません。
- ・塗布効果は1年以上持続し、下地表面が腐食することはありません。
- ・コーキングガンで簡単に施工出来ます。

■施工範囲 ジグザグ状に塗布し1本で約4~6m

■成分 ポリブデン

■出荷単位: 300mL×1本

忌避剤 バードフリー

鵬図在庫有

0002033



■商品特長

鳥の嫌がる天然成分で鳥の複数の感覚を刺激し、忌避させます。視覚・嗅覚・触覚・味覚を同時に刺激し、鳥類の学習による慣れを防止。多数の部品や特別な施工技術も不要で簡単設置。忌避成分をマイクロカプセル化することで長期間効果を持続。優れた耐熱性・耐候性で過酷な条件下でも安定状態を維持。

■施工範囲 容器に入れて使用し、1本で約15皿

■成分 ポリブデン、ミネラルオイル、漢方植物エキス

■出荷単位: 250g×1本、専用トレイ20個、フック20個

鳥害対策：飛来防止スパイク

基本商品

商品CD	商品名	サイズ	対象	使い方・使い分け
0002148	メタ・スパイク Xtra-Wide	幅 20.3cm、全長91.5cm、針長11cm	ハト	金属製
0002138	プラ・スパイク Xtra-Wide	幅 20.3cm、全長30.5cm、針長11cm	ハト	プラスチック製

用途別

副資材

商品CD	商品名	サイズ	対象	使い方・使い分け
2148001	メタ・スパイク Wide	幅 12.7cm、全長91.5cm、針長11cm	ハト	金属製、幅違い
0002101	プラ・スパイク Wide	幅 12.7cm、全長30.5cm、針長11cm	ハト	プラスチック製 幅違い
2213003	アビポイント P14	幅5.0cm、全長33.3cm、針長11.5cm 土台幅2cm	ハト	
2213004	アビポイント P20	幅14.0cm、全長33.3cm、針長12.9cm 土台幅4.5cm	ハト	

商品CD	商品名	使い方・使い分け
2196006	ハイクイック 500g	速乾性・2液タイプ
2196003	エフレックス(グレー) 333ml	変成シリコーンエポキシ樹脂系・1液タイプ
2203007	ドリルビスサラ型(3.5×16mm) SUS製	鉄骨用(木部は割れの可能性有り)

0002148



0002138

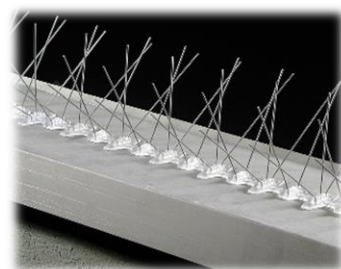

2213003

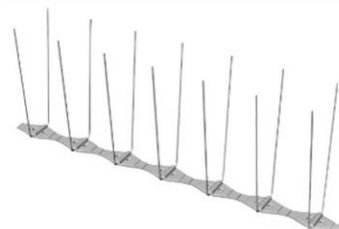

2196006



鳥害対策：飛来防止スパイク

メタスパイク・プラススパイク

【幅の違い】

メタ
スパイク



幅12.7cm

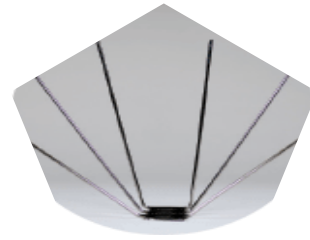

幅20.3cm

プラス
スパイク



幅12.7cm

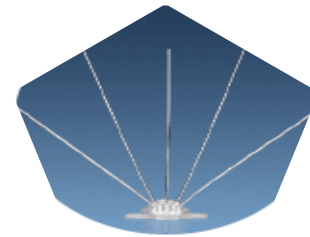

幅20.3cm

【設置イメージ】

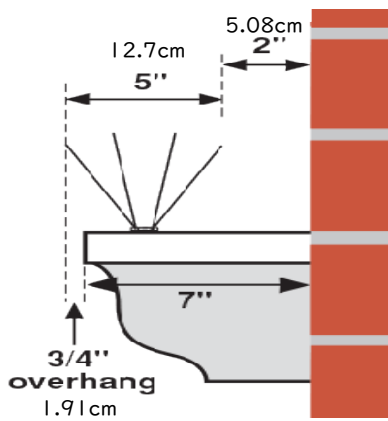

幅12.7cmのスパイクの場合

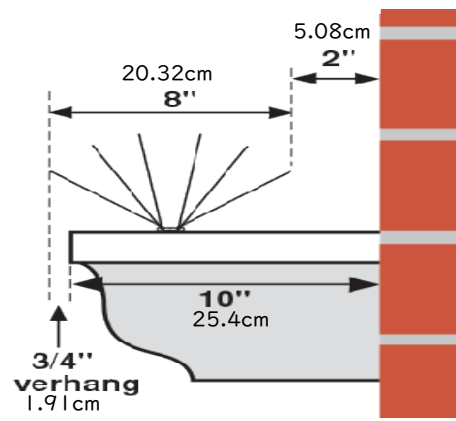

幅20.3cmのスパイクの場合

アビポイント

【幅と針同士の距離の違い】

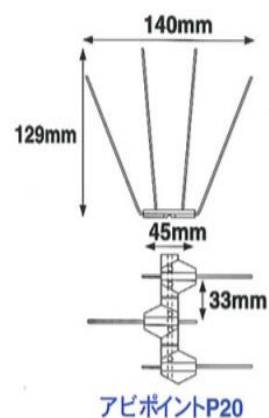
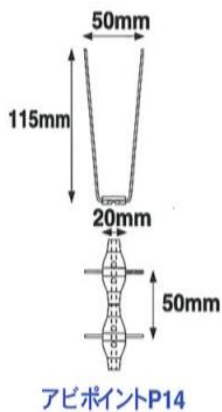

鳥害対策商品 (ネット・ぺったんこ)

トリカットネットスーパー

ご注文時は ①目合い、②寸法(長辺×短辺)、③数量 を必ずご指定いただきますようお願い申し上げます。

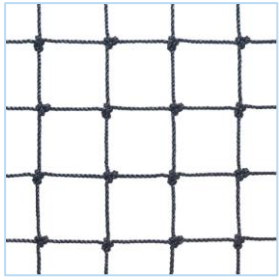

トリカットネットスーパー20
目合い: 20mm
重量: 88g/㎡

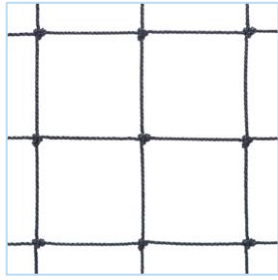

トリカットネットスーパー30
目合い: 30mm
重量: 60g/㎡

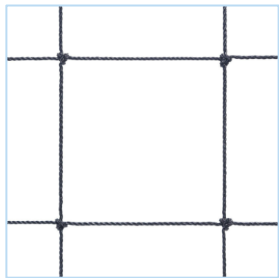

トリカットネットスーパー50
目合い: 50mm
重量: 30g/㎡

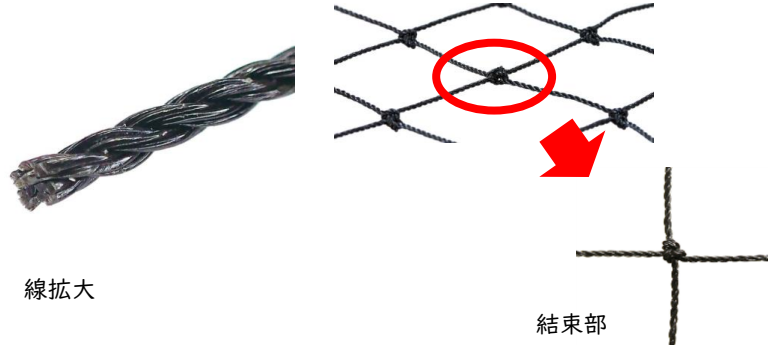

線拡大

結束部

《任意サイズで作成》

短い辺の長さにより価格が異なります

A: ~1.1m未満

B: 1.1m~

C: 1.6m~

D: 2.1m~

《価格順: 高A→B→C→D低》

メーカー	株式会社エドバンコーポレーション
色	ブラック
材質	ポリエチレン
タイプ	ヨリ線
規格	440dtex(400d)/12本
結節	有結節
目合い	20mm, 30mm, 50mmの3種類

GQネット 50mm目 (単線) 鵬図在庫有



メーカー	株式会社フジナガ
寸法	3m×12m
色	ブラック
材質	難燃性 ポリエチレン
タイプ	単線
結節	有結節
対象	ハト・カラス等

(任意サイズで作成可能。
詳細はお問い合わせください)

商品CD 2180011

GQネット 15mm目 (単線) 鵬図在庫有

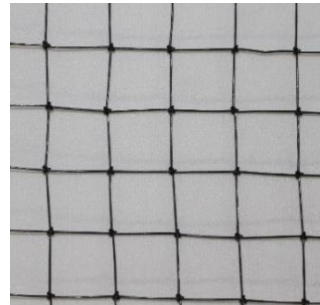

メーカー	株式会社フジナガ
寸法	3.5m×12m
色	ブラック
材質	難燃性 ポリエチレン
タイプ	単線
結節	有結節
対象	ムクドリ・スズメ等

(任意サイズで作成可能。
詳細はお問い合わせください)

商品CD 2180017

ぺったんこ (黒・ベージュ) 鵬図在庫有

アンカーの掘削を行えない場合、
マンションタイル外壁などにぺったんこが使用できます。

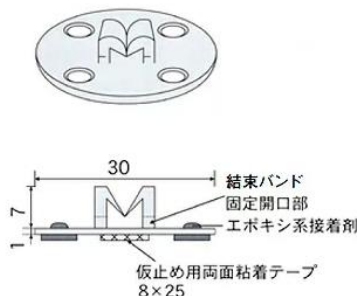

寸法	30mm×30mm
色	黒色・ベージュ
材質	樹脂製
出荷単位	100個

商品CD 黒 :0002197
ベージュ:0002196

鳥害対策商品

ハト用捕獲罠 BB tt-sw15大型日陰シート付ハト用トラップ(大型)

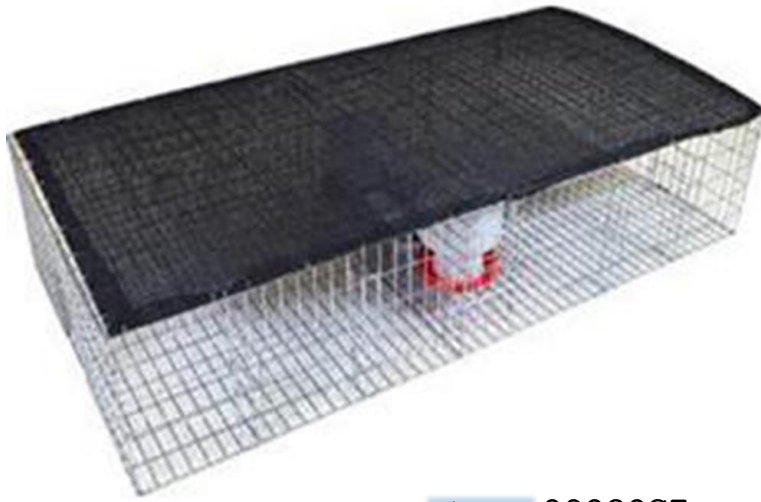

商品CD 0002097



捕獲例

- 組み立て時サイズ:横1,170mm×縦609mm×高さ254mm
- 同梱物:日除けシート、水餌キット(水やり1個、餌台1個)
- 出入り:6ヶ所の扉(一方通行)、上部に2ヶ所の取出し扉。
- 収容量:20~30羽。
- 重量:5kg 鵬図在庫有

ハト用捕獲罠 tt-sw05折り畳み式ハト用トラップ(小型)

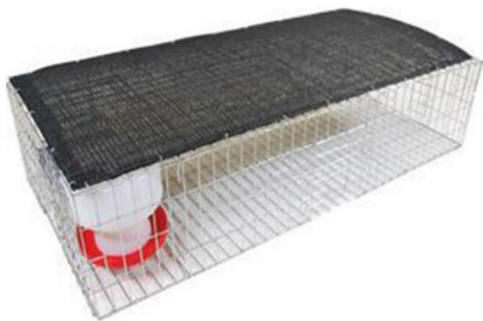

- 組み立て時サイズ:横889mm×縦406mm×高さ203mm
- 同梱物:日除けシートのみ。
- 出入り:4ヶ所の扉(一方通行)、上部に1ヶ所の取出し扉。
- 収容量:10羽
- 重量:1.9kg 鵬図在庫有 商品CD 0002099

※本体+オプションの水餌キット込みの写真です。
 本体のみご購入された場合水餌キットは付属しません。

オプション tt-sw50水餌キット



- tt-sw05折り畳み式ハト用トラップ(小型)に取り付けるオプションです。

鵬図在庫有商品CD 0002098

鳥害対策商品(忌避プレート)

カラス撃退プレート「カケフ」3枚入

鵬図在庫有

0002076

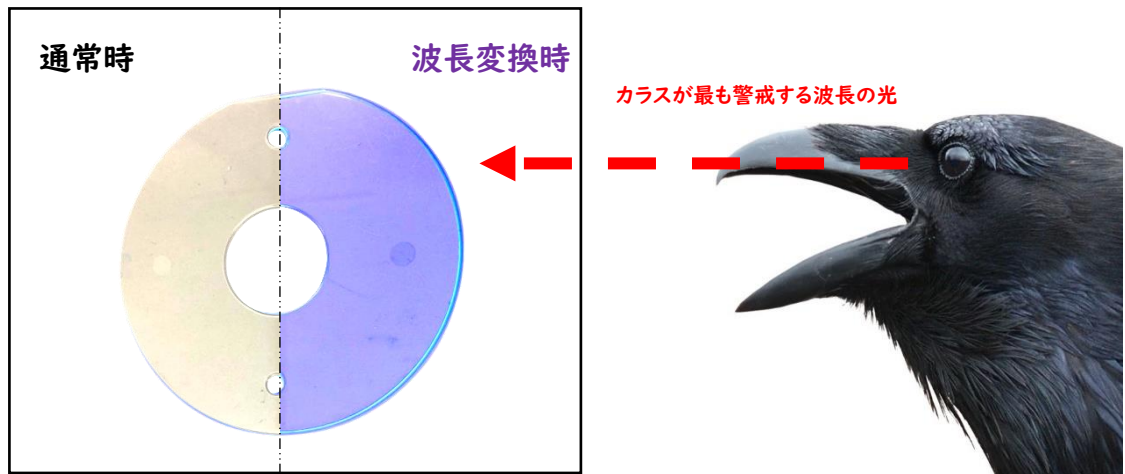
カラスの「**視覚・頭の良さ**」を逆手に取って追い出します！

「カケフ」は、太陽光をカラスが**最も警戒する波長光**に変換し、風に揺れる事で、カラスの**警戒心を最大限に引き出すため**、カラスは近寄らなくなります。**効果は約1ヵ月持続**します。

・効果検証結果

第41回全国都市清掃研究会・事例発表会(2020年1月)で、市川市環境部と共同発表済みです。

カラスが「カケフ」を警戒する秘密



図1. ヒトとカラスの比視感度の比較
(宇都宮大学杉田研究室のデータから作成)

410nmの光はカラスにとっても強い光に感じ、警戒する！

カラスにとって視感度が最も高い光は、青紫色の410nm波長の光です。「カケフ」は太陽光の波長を410nmに変換するため、カラスが警戒します。

使用例

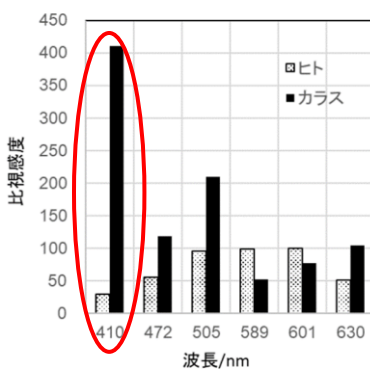
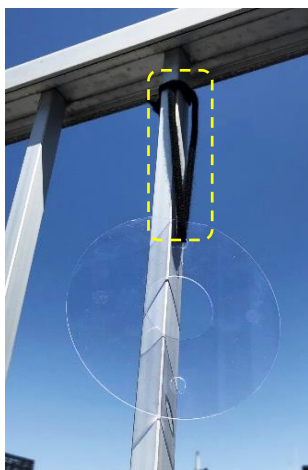

● 使用方法

柵や金網に1メートル間隔で、紐を結び固定して下さい。プレートが風で揺れる事で紫外線が反射されますので、紐は長めに結んで下さい。

● 仕様

材質 : 本体:PC(ポリカーボネイト)、紐:PVA繊維(ビニロン繊維)
 寸法 : 本体:直径約12.5cm×厚さ約1mm、紐:約5mm×約50cm
 同梱品 : プレート3枚、紐3本(直径3mm×47cm) / 箱

コウモリ侵入防止資材

邦和防除通気材

■ 鵬図在庫有

35mm: 0002069

20mm: 0002068

ベランダの笠木の内側にセットし、
コウモリが入る隙間を無くします。



「邦和防除通気材」
通気性を確保しコウモリの侵入を防止します。
取付簡単、低コストでコウモリを入り込ませない。

先端部分



■ 出荷単位: 10本



■ 商品サイズ

直径35mm±3mm×2m

直径20mm±3mm×2m

■ 施工方法 (捕虫時間で巣に居ない時に出入り口を塞ぎます。)



入隅以外の部位に
邦和防除通気材をセットする。



入隅以外の部位に落下防止用に
点付けコーキングをする。



最後に入隅の部分をコウモリが
いない事を確認後、塞ぎます。

※折り曲げ発送
させていただきます。

害獣対策商品 (捕獲罠)

ケージトラップ Mサイズ (#1079)

踏板式

折り畳み不可

0001733

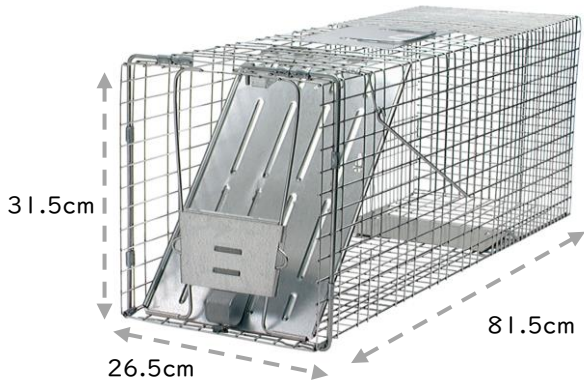

捕獲表示
プレート付属

品名	アニマルトラップ	備考番号	
目的			
設置期間	年月日～	年月日	
設置者			
備考			

昔から
シンプル
変わらない

定番の捕獲罠ですので
使い慣れた方にオススメです。



- 対象害獣 : アライグマ、ハクビシン、タヌキなど
- 組み立て時サイズ : 横815mm×縦265mm×高315mm
- 重量/線径 : 3.9kg / Φ2.0mm
- 出荷単位 : 1台 **鵬図在庫有**

ケージトラップ Mサイズ (#1085)

踏板式

折り畳み不可

0001734

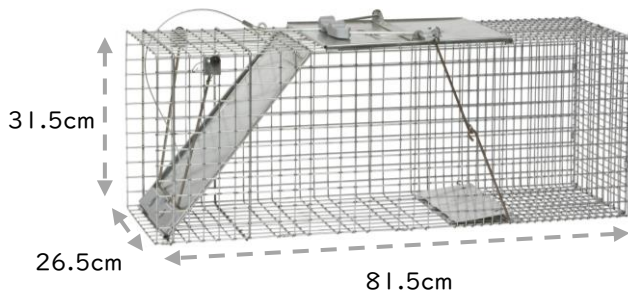

捕獲表示
プレート付属

品名	アニマルトラップ	備考番号	
目的			
設置期間	年月日～	年月日	
設置者			
備考			

簡単!
イーゼット機能
扉の開閉が
取っ手部分で
ワンタッチ

これまでにはなかったワンタッチ
開閉! 動作は取っ手を前後に倒
すだけ。とても便利な機能です。

- 対象害獣 : アライグマ、ハクビシン、タヌキなど
- 組み立て時サイズ : 横815mm×縦265mm×高315mm
- 網目幅 : 主部/25mm×25~50mm、
後部/25mm×13~25mm
- 重量/線径 : 4.4kg / Φ2.0mm
- 出荷単位 : 1台



ケージトラップ M折り畳み #N220

踏板式

折り畳み可能

1722003

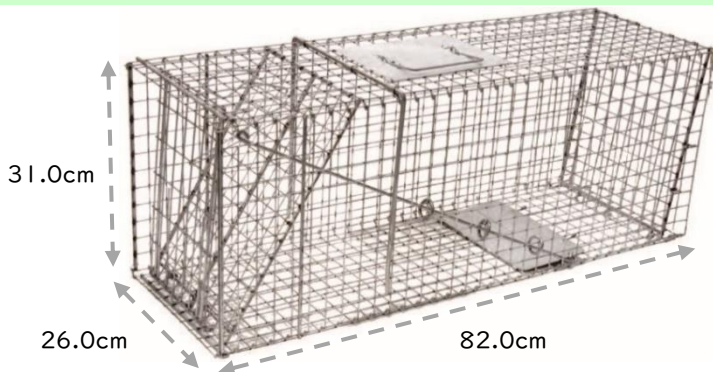

捕獲表示
プレート付属

表	裏
キケン!! さわらないで	
FAR多	

組立1分
直感操作
誰でも迷わず
組立

手も入らない
細かいメッシュ
餌の抜き取りや
いたづらを
防止!

- 対象害獣 : アライグマ、ハクビシン、タヌキなど
- 組み立て時サイズ : 横820mm×縦260mm×高310mm
- 収納時サイズ : 横970mm×縦575mm×高60mm
- 重量/線径 : 3.68kg / Φ2.0mm
- 出荷単位 : 1台

持ち上げるとほぼ完成! 直感操作で
だれでも迷わず組立が可能に!

後扉の下1/3のメッシュを細かくする
ことで、餌の抜き取りを防止!



害獣対策商品(捕獲罠)

プロテクショングローブ

S/M兼用サイズ:5800001
L/XL兼用サイズ:0000058

野生動物から手を守るためのグローブです。高強度、高耐熱のケブラー素材を使用し、アライグマ、ハクビシンなどの歯牙、爪によるケガのリスクを軽減します。更に防水加工により糞尿から手を守り、洗濯機で洗う事も出来ます。S/M兼用サイズとL/XL兼用サイズの2サイズあります。

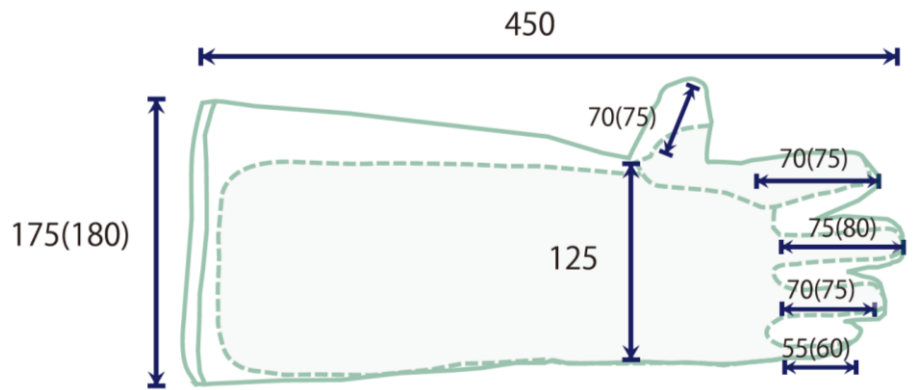

単位はmm、()内はL/XLサイズです。

New ケージトラップ Sサイズ 踏板式

折り畳み不可

1721002

小動物を捕獲するには最適で小型なトラップです。



- 組み立て時サイズ 横430mm×縦178mm× 高178mm
- 入口:1ヶ所の扉(一方通行)
- 対象害獣:ネズミ、イタチ(オス)
- 出荷単位:1台 鵬図在庫有

害獣対策

ケージトラップM(らく捕り仕様)

折り畳み不可

1733001

アライグマをピンポイントで狙う 新しい発想のアニマルトラップレバー



サイズ
83.5×32×33cm

《 商品内容 》

- ・SMCアニマルトラップModel1079 ×1
- ・らく捕りトリガーモジュール ×1
- ・スライド扉 ×1
- ・連動ワイヤー保護パイプ ×1
- ・リンチピン ×1
- ・取付ねじ類

踏板を使用しないため、鳥等が侵入しても扉が作動にくい設計。
撒き餌が食べられても、
トリガーモジュール内の餌の匂いで誘引、捕獲活動が継続できます。

らく捕りー 特長



- ①アライグマの手の動きから考案されたトリガー
- ②ネコやタヌキによる混獲問題が軽減されます
- ③今まで混獲の恐れがあり、使いにくかった肉類やペースト類が使用でき、誘引の選択肢を増やせます



前肢でモジュール内のトリガーを引くことによって扉が閉まります。



作動の様子を
動画でご覧いただけます。

害獣対策

らく捕りー専用サテライト（輸送ボックス）

1733003



サイズ：47×32×33cm

らく捕りー仕様のトラップに簡単接続
アライグマに引っ搔かれることなく
安全に移動させることができ、
処分ボックスとして利用が可能。

《 商品内容 》

- ・らく捕りー専用サテライト×1
- ・スライド扉×1
- ・Rピン×2 ・リンチピン×1

アライグマの隠れたい心理を利用し、スムーズにサテライトへ移動
10kg以上の個体も問題なく収納。
箱わなごと入れる従来方式の処理器具よりガス使用量が圧倒的に少なく、
同じガスボンベで従来と比べて8～10倍の処理ができます。



炭酸ガスボンベやホースは
別途ご用意ください。

害獣対策商品(忌避剤)

獣(ケモ)ナイン

鵬図在庫有

有機JAS
認定資材天然植物
使用対象
害獣ネズミ、ハクビシン、アライグマ、
イタチ、コウモリ など獣ナイン液剤500ml
(スプレー付き) PK-500獣ナイン液剤詰め替え用4L
PK-4L

商品コード	商品名
0005628	獣ナイン液剤500ml(スプレー付き) PK-500
5628001	獣ナイン液剤詰め替え用4L PK-4L

商品コード	商品名
5627001	獣ナイン固形忌避剤130g PK-130
0005627	獣ナイン固形忌避剤 本体セット P-120

獣ナイン固形忌避剤130g
PK-130獣ナイン固形忌避剤
本体セット P-120獣ナイン **9** の特徴

広範囲をカバー

ファンによる拡散で広範囲をカバー

簡単設置

電池式でどこでも簡単設置

長時間稼働

連続稼働時間750時間(約1ヵ月)
カートリッジの交換目安です

ノンケミカル 安全な成分

15種類の天然植物エキス配合
人体に無害な成分です

衛生的な駆除

死骸等が残らず、衛生的な駆除

有機JAS認定

デサピアは有機JAS認定です
(右ページ参照)

忌避効果の即効性

スプレー噴霧で害獣を追い出し、
侵入も防ぎます

忌避効果の持続性

拡散ファンにより、常時忌避成分放出
害獣が潜めない環境を作ります

駆除効率アップ

捕獲器や粘着板との併用で
捕獲効率を高めます

害獣対策商品(忌避剤)

15種類の天然植物エキスで組成



安全性(有機JAS認定取得商品です)

急性毒性(経口) : 区分に該当しない※

急性毒性(吸入・気体) : 区分に該当しない※

※「区分に該当しない」=GHS分類を行うのに十分な情報を得られており、分類を行った結果、JISで規定する危険有害性区分のいずれの区分にも該当しない。(=安全性に優れている)

有機JAS認定証



忌避効果試験(外部機関による獣ナイン効果試験)

使用テスト品 獣ナインP-120型・獣ナインスプレー
 試験場所 ゴミ回収作業場ゴミ置き場とその周辺(天井高さ3.6m右図参照)
 試験期間 2020年10月17日～2021年1月27日(10月17日暗視カメラ設置)

実験場外観イメージ図

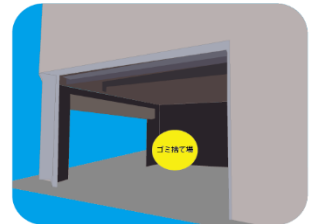

施工前

10月17日 暗視カメラ設置(被害状況確認)
 11月18日 カメラにネズミの捕獲が映る
 11月21日 カメラ点検 捕獲後も別個体ネズミの反応あり
 11月26日 カメラ点検 同状況
 12月3日 カメラ点検 同状況

~~~~テスト開始~~~~

施工後

12月3日 獣ナインP-120型設置+ネズミ通路への獣ナインスプレー散布  
 12月12日 カメラ点検 反応なし ゴミへの齧り被害無し  
 12月29日 カメラ点検 反応なし ゴミへの齧り被害無し 26日間(12/3 - 12/29)  
 1月27日 ※聞き取り調査の結果 被害報告なし(1/27調査終了)

### 【試験結果】

作業場にはネズミが昼夜問わず侵入が可能な環境だが、ネズミの歩く通路や周辺への獣ナインスプレーと獣ナインP-120型を処理した後は侵入が無くなった。  
 スプレー散布の上、**獣ナインP-120は継続設置で55日間ネズミの被害がなかった。**

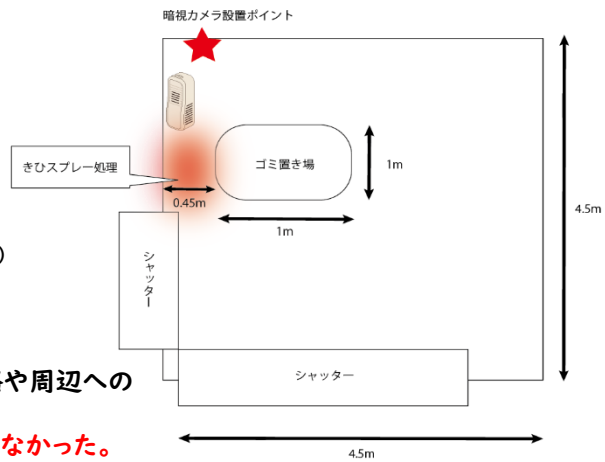

| 商品名                        | 効果範囲                        | 効果期間 | 内容量                                        |
|----------------------------|-----------------------------|------|--------------------------------------------|
| 獣ナイン固形忌避剤 本体セット P-120      | 密閉空間 約15~20㎡<br>開放空間 約10㎡   | 約1ヵ月 | 1セット(拡散器1台、PK-130デサピア1個)<br>※電池別売 単1乾電池×1個 |
| 獣ナイン液剤500ml(スプレー付き) PK-500 | 1㎡あたり約10ml<br>(スプレー8~10回噴霧) | 約1週間 | 500ml 容器材質:PE                              |
| 獣ナイン固形忌避剤130g PK-130       | 密閉空間 約15~20㎡<br>開放空間 約10㎡   | 約1ヵ月 | 130g                                       |
| 獣ナイン液剤詰め替え用4L PK-4L        | 1㎡あたり約10ml<br>(スプレー8~10回噴霧) | 約1週間 | 4L                                         |

# 害獣対策

## 逃げまんねん!

木の煙を嫌う害獣の習性を利用した天然素材100%の忌避剤

- 対象害獣  
モグラ、ヘビ、イタチ、キツネ、タヌキ、ネズミ、コウモリ、シカ、イノシシなど



一粒あたり約5mm~15mmの  
小石サイズ



効果期間  
約2ヵ月

※特性上、  
とても匂いが強い商品です。  
ご注意ください。



小石サイズ

液体タイプ

| 商品コード   | 商品名                       | 施工可能範囲                         | 最低出荷単位        | 主成分                               |
|---------|---------------------------|--------------------------------|---------------|-----------------------------------|
| 0005647 | 逃げまんねん!<br>(小石サイズ) 1000ml | 1000mlで約200m<br>※1mあたり約10粒目安   | 1000ml×12本/CS | 木酢液、<br>木タール<br>ニンニク<br>セラミックセメント |
| 0005646 | 逃げまんねん!<br>(小石サイズ) 500ml  | 500mlで約100m<br>※1mあたり約10粒目安    | 500ml×24本/CS  |                                   |
| 0005645 | 逃げまんねん!<br>(液体タイプ) 1000ml | 1000mlで約200m<br>※約10mlを2m間隔で設置 | 1000ml×12本/CS | 木酢液<br>木タール<br>ニンニク               |
| 0005644 | 逃げまんねん!<br>(液体タイプ) 500ml  | 500mlで約100m<br>※約10mlを2m間隔で設置  | 500ml×24本/CS  |                                   |

## ハクビシン侵入禁刺 (16枚入)

0005649

突起高さ6mm

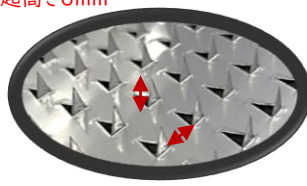
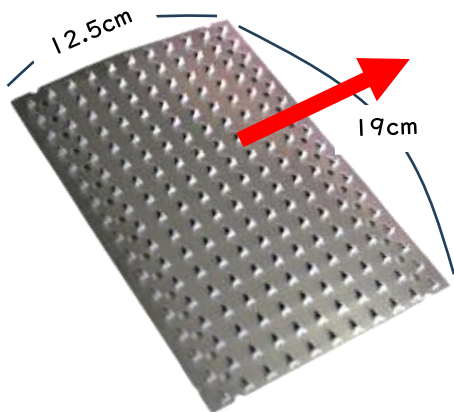

突起間隔1mm

ネズミやハクビシンに配管の  
上下移動をさせない侵入防止資材

- 対象害獣  
ハクビシン、アライグマ、ネズミ

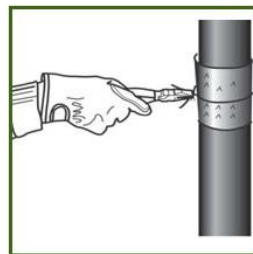

1) 皮手袋を装着し、  
雨どいに合わせて形を  
整える

2) 中央部を針金でしっかり  
固定する(一般的な雨どい  
φ45~60mmに対応)

3) 雨どい1本につき4枚を  
取付ける

※ 針金は付属いたしません。

| 商品名                 | 素材    | サイズ                                        | 最低出荷単位 |
|---------------------|-------|--------------------------------------------|--------|
| ハクビシン侵入禁刺<br>(16枚入) | ステンレス | 長さ19cm×幅12.5cm×厚さ0.2mm<br>突起高さ:6mm、突起間隔1mm | 16枚/1箱 |

## 害獣対策

## スマートフェンスポータブル

0001736

## 害獣の侵入対策に設置の手間を解決した画期的な電気さく



設置動画を  
ご覧いただけます



ポールとワイヤーとリールが一体となっており、  
100m4段張りを最短10分程度で設置・回収することが可能です。



スマートフェンスは、  
引っ張って巻くだけ。  
カンタンに設置と回収が行えます。



圃場全体を囲わず、移動させながら  
被害を受ける作物のみ囲う  
「ピンポイント電気さく」で省力化しながら  
効率的に防除が行えます。



## 商品内容

長さ：100m フェンスの高さ：90cm  
ポール：10本付属（ポール長107cm）

## ガラガーミニソーラーS16x

1736001



安全規格JIS  
C9335-2-76準拠



スマートフェンスポータブルを  
電気さくとして利用するために  
別売りパワーユニットが必要になります。

※スマートフェンスポータブルを  
2セット以上接続し使用する場合は、  
陽光の当たりにくい場所に  
パワーユニットを設置する等の場合は  
別途お問い合わせください。

## きけん表示板SMC

商品CD 1736002



※ 取付必須 ※  
取り付けは法的義務です。

見やすい位置に取り付け、  
電気さくを設置していることが  
周囲に分かるようにしてください。



## へび対策資材

## へび用捕獲カゴ(465G)

鵬図在庫有

0001728

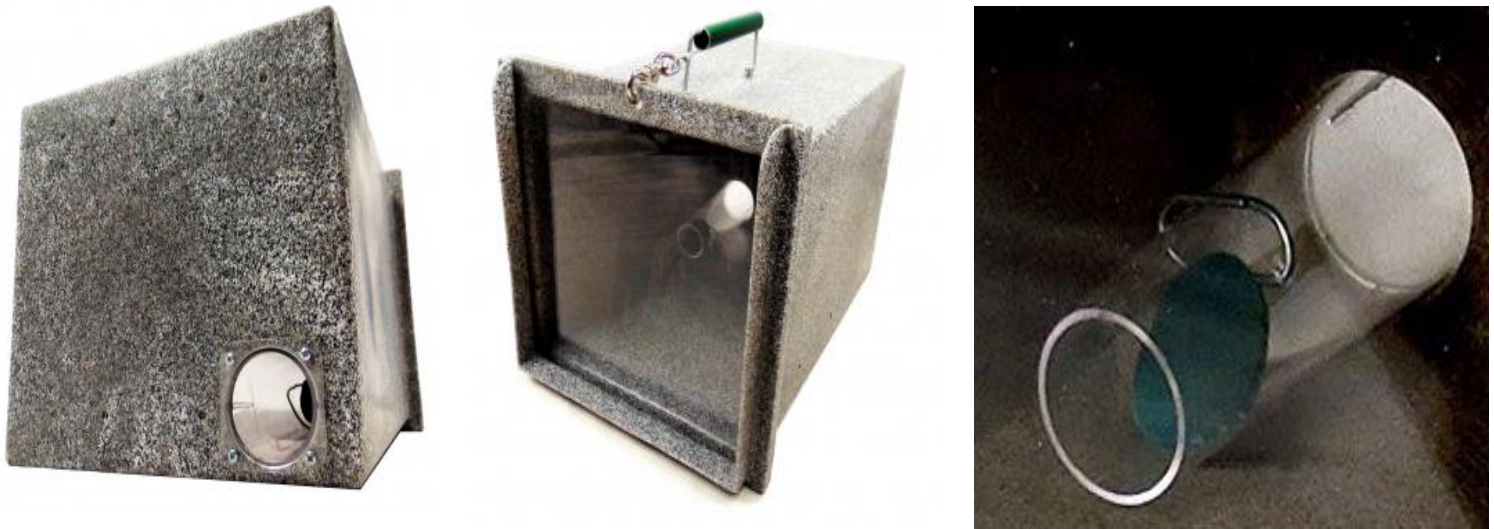

|       |                                                      |
|-------|------------------------------------------------------|
| 商品概要  | 中型サイズまでのへび(入口径38mm)を捕獲する捕獲罠です。入ったら出る事が出来ない構造になっています。 |
| 寸法/重量 | 縦430mm×横300mm×高さ300mm / 重量:4.5kg                     |
| 素材    | ポリエチレン                                               |
| 出荷単位  | 1個/ICS ※当商品は海外輸入品の為、納期3週間前後必要な場合がございます。              |

## へび用捕獲棒(316)

0001730



|       |                                         |
|-------|-----------------------------------------|
| 商品概要  | へびを捕獲する事が出来る Tong です。へびをしっかり掴み逃がしません。   |
| 寸法/重量 | 長さ:1,220mm / 重量:1.36kg                  |
| 素材    | アルミ                                     |
| 出荷単位  | 1本/ICS ※当商品は海外輸入品の為、納期3週間前後必要な場合がございます。 |

## スネーク・ア・ウェイ

0002077



粒のイメージ

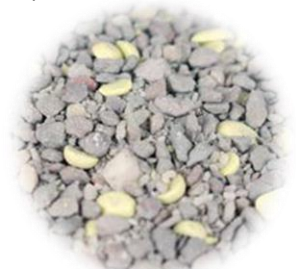

|      |                                                                                                  |
|------|--------------------------------------------------------------------------------------------------|
| 商品概要 | アメリカEPA(環境庁)で認可された一般へびと猛毒へびに効果のある唯一のへび忌避剤です。人間・ペット等には全く害が無く、少量散布で長時間の効果が保持でき、環境汚染も無い、安全性の高い製品です。 |
| 有効成分 | ナフタリン 7.0%<br>硫黄 28.0%                                                                           |
| 内容量  | 1,800g                                                                                           |
| 出荷単位 | 6袋/CS                                                                                            |

鵬図在庫有